

イージー シヨツクレスハンマー

EZ ShockLess Hammer

PAT.P

- ショックレス機構搭載で無反動。
- 樹脂ハンマーでトップクラスの打撃力。
- 手の負担が少なく、作業効率UP。
- ヘッドは交換できて経済的。(交換時期がわかるシグナル付)
- ヘッド交換が簡単にできるスクリューレンチ付。
- ヘッドはフレ・カケが少ない強化ナイロン(白色)と高密度ポリエチレン(黄色)製。



ラインナップ



作業が楽な無反動構造

ハンマーを振り下ろす時には、内部の小鋼球は進行方向の反対側に移動しています。そして打撃時に、進行方向へ移動して、ヘッドの跳ね返りを打ち消し、打撃力を強力にします。



EZ ShockLess Hammer

PAT.P

イージー ショックレスハンマー

ヘッド交換方法

PAT.P

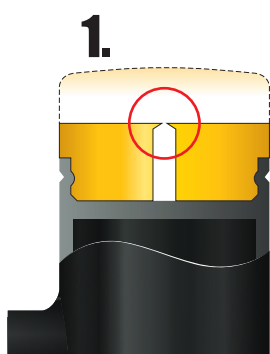

1. ヘッドが磨耗して内部の穴が見えてきますと交換時期です。

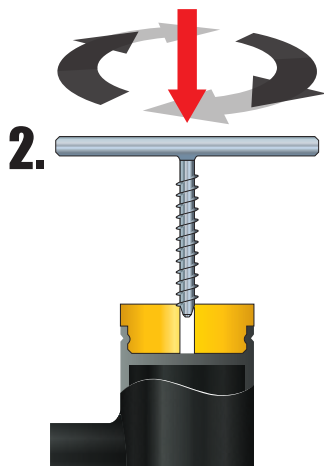

2. 取外し用の穴に付属のスクリューレンチをねじ込んでいきますとヘッドが抜けます。

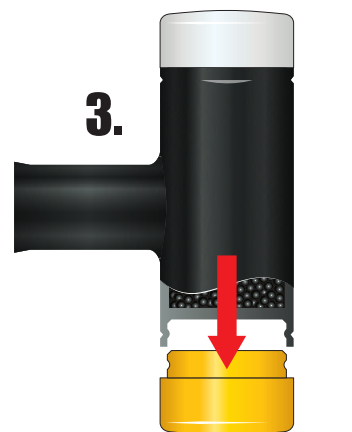
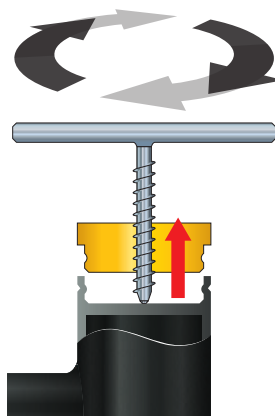

3. 新しいヘッドを本体の穴に合わせ、ハンマーを打ち込みます。

イージー ショックレスハンマー



白-ナイロン HDD 70°
黄-ポリエチレン HDD 65°

品番	呼称	全長 (mm)	頭寸法 (mm) 口径 長さ	全重量 (kg)	梱包単位 (丁)	JANコード 4963360
EZ-02	#1/4	300	φ26 98	0.27	6	123009
EZ-05	#1/2	300	φ31 105	0.37	6	123016
EZ-10	#1	330	φ37 115	0.57	6	123023
EZ-15	#1 1/2	370	φ42 122	0.7	6	123030
EZ-20	#2	370	φ47 138	1.0	6	123047
EZ-30	#3	430	φ52 165	1.4	6	123054

【用途】機械の組立、修理 切削物の芯出し 金型製作等
【使用温度】-10℃~80℃

イージー ショックレスハンマー 替ヘッド

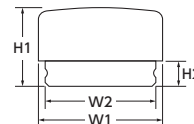

品番	適用	色	W1	頭寸法 (mm) W2 H1 H2	梱包単位 (個)	JANコード 4963360
EZ-02HY	#1/4	黄	φ26	φ23 24.5 9.5	20	123900
EZ-02HW	#1/4	白	φ26	φ23 24.5 9.5	20	123801
EZ-05HY	#1/2	黄	φ31	φ27 24.5 9.5	20	123917
EZ-05HW	#1/2	白	φ31	φ27 24.5 9.5	20	123818
EZ-10HY	#1	黄	φ37	φ32 25.5 9.5	20	123924
EZ-10HW	#1	白	φ37	φ32 25.5 9.5	20	123825
EZ-15HY	#1 1/2	黄	φ42	φ37 27.5 9.5	20	123931
EZ-15HW	#1 1/2	白	φ42	φ37 27.5 9.5	20	123832
EZ-20HY	#2	黄	φ47	φ42 29.5 9.5	20	123948
EZ-20HW	#2	白	φ47	φ42 29.5 9.5	20	123849
EZ-30HY	#3	黄	φ52	φ47 34 9.5	20	123955
EZ-30HW	#3	白	φ52	φ47 34 9.5	20	123856

注意



- ・頭部と柄にガタツキ(ゆるみ)が無いことを確認し、使用してください。
- ・過酷なご使用により、柄や打撃面にカケが生じる場合がありますので保護メガネや防具を装着し、周囲の安全を確認し、使用してください。